

追求更安心的保养管理!

利用机器信息进行远程保养管理

"e-Service Owner's site"

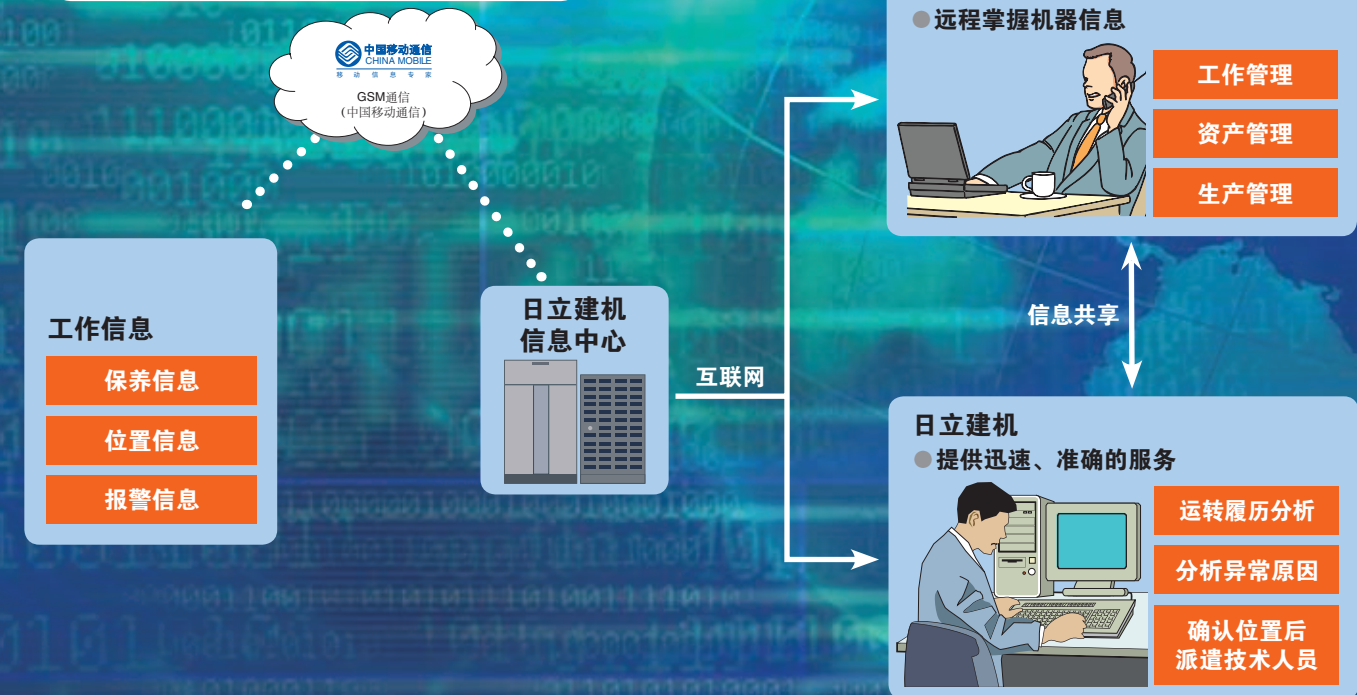

保养信息



通知更换液压油或滤清器的最佳时间, 可进行准确的保养管理。

位置信息

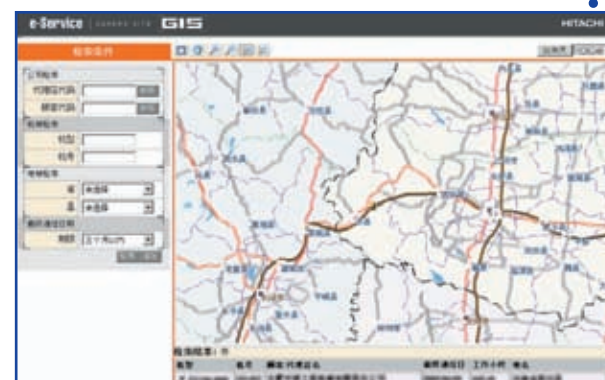

可确认客户的机器在地图上的当前位置。

e-Service Owner's site 管理画面

运转履历

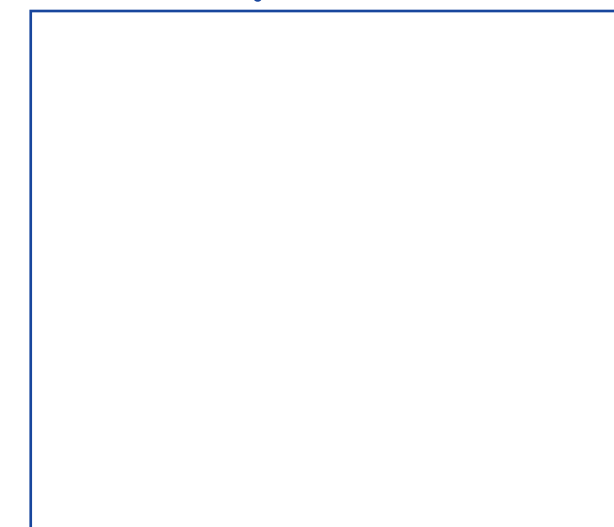

可对客户机器的运转工作记录进行确认。

规格

型号	ZX210LC-3	
整机工作质量	kg	21,200
主机质量	kg	16,500
标准铲斗容量 ISO 标准	m ³	0.91H
标准履带板宽度	mm	600 三筋履带板
性能		
接地比压	kPa(kg/cm ²)	42 (0.43)
回转速度	min ⁻¹ (rpm)	13.3 (13.3)
行走速度 高/低	km/h	5.5 / 3.5
爬坡能力	%(度)	70 (35)
最大挖掘力 ISO 标准 铲斗	kN(kgf)	151(15,400)
	斗杆	109(11,100)
发动机		
名称	五十铃 AI-4HK1X	
型式	涡轮增压 (带中冷器) 电控直喷式	
额定功率	kW/min ⁻¹ (PS/rpm)	122 / 2,000 (166 / 2,000)
发动机排量	L	5.193
液压装置		
液压泵型式	变量柱塞泵 ×2 齿轮泵 ×1	
主溢流阀设定压力	MPa(kg/cm ²)	34.3 (350)
回转液压马达型式	定量柱塞马达 ×1	
行走液压马达型式	变量柱塞马达 ×2	
停车制动器型式	机械式	
油类容量		
燃油箱容量 (柴油)	L	400
液压油箱容量	L	135
机油更换量	L	23.0

尺寸图

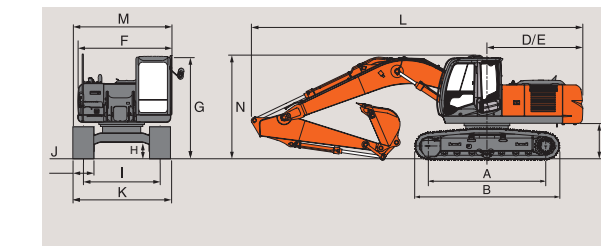

尺寸

单位: mm

型号	ZX210LC-3
A 轮间距	3,660
B 下部行走体总长度	4,470
*C 配重离地间隙	1,030
D 后端长度	2,750
E 后端回转半径	2,750
F 上部回转平台总宽度	2,710
G 驾驶室高度	2,950
*H 最小离地间隙	450
I 履带轨距	2,390
J 履带板宽度	600
K 下部行走体总宽度	2,990
L 运输总长度	9,520
M 运输总宽度	2,990
N 运输总高度	3,010

(注) * 不包括履带板凸缘高度。
· 上述数值是各类基本装备在安装时的数值。

作业范围图

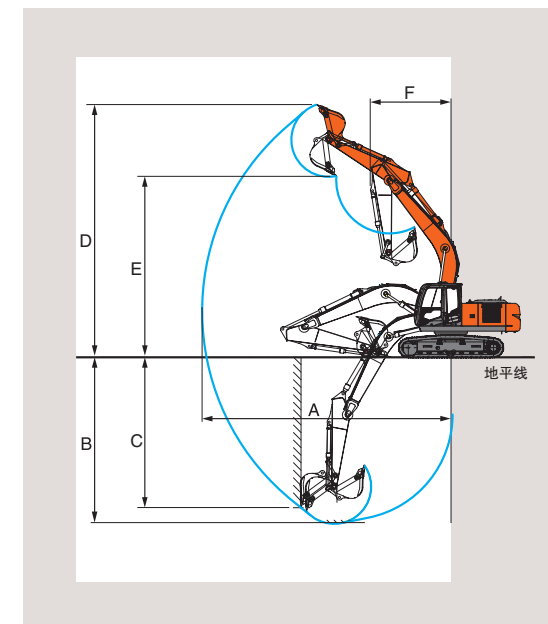

作业范围

单位: mm

型号	ZX210LC-3 (2.91 m 标准斗杆)
A 最大挖掘半径	9,920
*B 最大挖掘深度	6,670
*C 最大垂直挖掘深度	5,990
*D 最大挖掘高度	10,040
*E 最大卸载高度	7,180
F 最小回转半径	3,180

(注) * 不包括履带板凸缘高度

日立建机(上海)有限公司

Hitachi Construction Machinery (Shanghai) Co., Ltd.

地址: 上海浦东外高桥保税区泰谷路65号

邮编: 200131

网址: <http://www.hitachi-c-m.com/cn>

- 在未经通告的情况下, 产品样本中所记载的内容可能会有所变动。
- 此样本中的部分照片可能与实际销售机器有所差异。
- 为了安全起见, 在离开机器前请务必将工作装置触地。

中国印刷

KSH-ZH006R 10.10/AK/AK. HT4

新型液压系统与新型发动机的完美组合，实现作业性能的大幅提升

〈与旧机型ZAXIS相比〉

- 作业量提高12%^{*1}
- 燃油消耗量降低13%^{*2}
- 回转力提高13%
- 牵引力提高11%
- 斗杆收回的速度提高20%
- 斗杆速度提高15%
- 最大挖掘高度为10.04m

*1 与旧机型ZAXIS的P模式进行卸料装载测试时比较。(*实际作业时，根据作业内容不同，可能会有所差异。)

*2 旧机型ZAXIS的P模式与新型ZAXIS的新E模式进行卸料装载测试时比较。(*实际作业时，根据作业内容不同，可能会有所差异。)

绿色环保、大功率、低燃耗！新一代的发动机！

废气排放符合日、美、欧第3次限制标准



OHC4气门发动机

■ 122 kW (166 PS) / 2,000 min⁻¹ (rpm)

●功率提高11% (与旧机型ZAXIS相比)

为了提高作业量，对发动机的功率进行了提升。采用了OHC4气门发动机和高压共轨电控燃油喷射系统，由此提高了燃烧效率，增强了功率。此外，还加强了发动机的结构，提高了耐久性和可靠性。

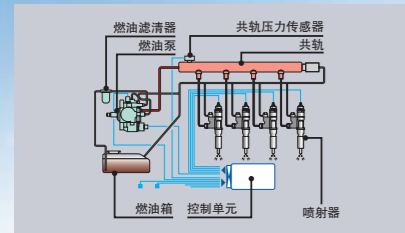

高压共轨电控燃油喷射系统

该系统是为了达到废气排放第3次限制标准要求而采用的新型燃油喷射系统。该系统以超高压驱动燃油泵，将燃油分配至各个气筒的喷射器，进行喷射。此外，利用电子控制，以千分之一秒的单位对燃油的喷射时间进行定时，并更细微地控制了燃油喷射量。不但实现了大功率，还减少了因不完全燃烧而产生的黑烟，也降低了燃油的消耗量。

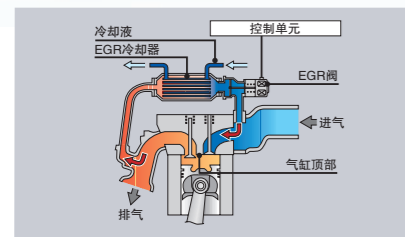

冷EGR*系统

该机构将一部分初次燃烧的废气与进气混合，然后再进行燃烧。通过控制燃烧室内的氧气浓度，并利用EGR冷却器降低燃烧温度，在确保大功率的同时，减少了大气污染物NO_x(氮氧化物)的排放量，降低了燃油的消耗量。

*EGR: Exhaust Gas Recirculation (废气再循环)

追求舒适宽敞的空间



扩大了前窗玻璃面积

驾驶室减振支架

采用了液体密封防振橡胶，进一步降低了振动和驾驶室内部的噪音，减轻了操作人员的疲劳。

短行程操纵杆

缩短了操纵杆的行程。手肘置于扶手时也可进行操作，由此可轻松面对长时间的作业。

舒适的座椅

座椅靠背宽大，具有充分的支撑性。

宽敞的踏脚空间

踏脚空间比旧式ZAXIS扩大了95 mm，实现了舒适的操作环境。

正压驾驶室

抑制灰尘或粉尘进入驾驶室内。
※符合ISO10263(JIS-A8330)的规定值。

追求多功能性



具有出色视觉效果的多功能监控器。

附件更换“工作模式选择”

安装附件时，通过“工作模式选择”画面上的点触式操作，可轻松地更换液压油路与切换流量，因此，无需爬上动臂或车体进行阀更换作业。



有关保养期间的通知

对液压油或燃油滤清器的更换时间间隔进行设定，到了更换时间，监控器上将显示通知信息。该功能为计划性保养维护工作提供支持。

燃油管理

监控器上显示从上一次供油时开始计算的工作小时数、燃油使用量、平均燃油消耗量。

可靠的安全性

安全性大幅加强的“CRESII驾驶室”



耐负载能力为原来的2.5倍

在锁杆上采用增设空档的发动机启动机构



如果不完全锁定锁杆，就无法启动发动机。避免了操纵杆的意外动作。

设有运输用固定孔



在行走架下方的法兰上，前后共设置了4个运输时用来固定机器的孔。

提高安全性的其它装备

右窗下方视野向上



大型天窗



紧急逃生锤



行走方向确认标识



发动机停机开关



驾驶室右侧防护栏



大型脚踏



自动收缩式安全带

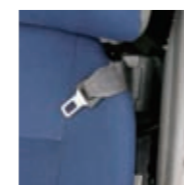

大幅提高的耐用性

①配有固体钼的新型HN衬套



②斗杆/铲斗连接部分的接触面采用WC溶射



③广受好评的平底铲斗



④防止张紧轮支架变形

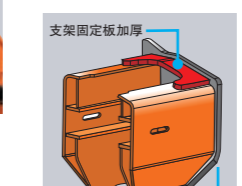

⑤坚固的D型断面封闭式机架



⑥加强托链轮



⑧履带链轮整体增厚了10% (与旧机型ZAXIS相比)



⑨增大回转支承的滚珠直径



⑩采用强化树脂止推片

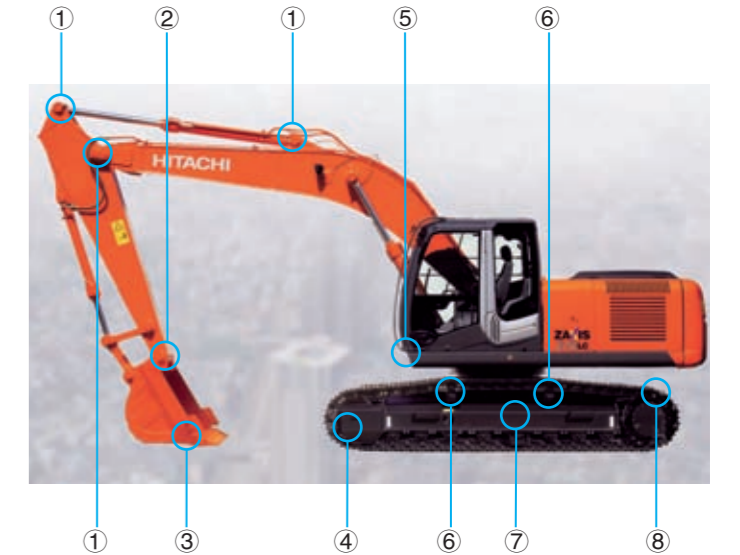

⑦强化的X型横梁结构，横截面性能提高了40% (与旧机型ZAXIS相比)

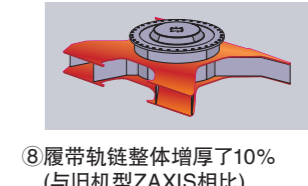

⑧履带链轮整体增厚了10% (与旧机型ZAXIS相比)

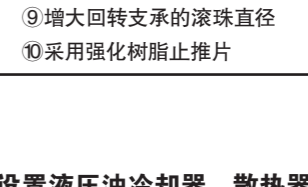

⑨增大回转支承的滚珠直径

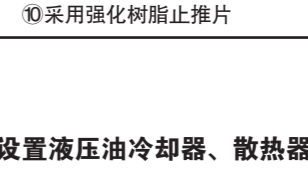

⑩采用强化树脂止推片

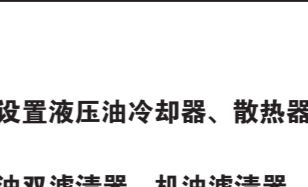

高效的保养性能

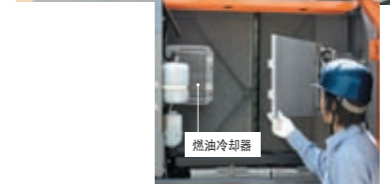
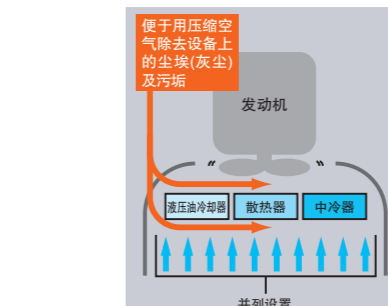

并列设置液压油冷却器、散热器、中冷器

将燃油双滤清器、机油滤清器、先导滤清器设置于可在地面进行保养的位置。

简化废油排放作业

在机油底壳上安装了废油排放接头。利用装备的软管，可方便地排放废油。

开关式空调冷凝器简化了清扫工作

250小时内无需补给机油

液压油的更换间隔延长至5000小时

标准装备了高性能燃油双滤清器

追求世界级的环保性能

发动机废气排放符合日、美、欧第3次限制标准
降低送风噪音的HS风扇
同步控制

低噪音消音器
减少使用给环境造成负荷的物质
采用铝制的中冷器、散热器、液压油冷却器、空调冷凝器。